

取扱説明書

15型液晶ディスプレイ
LCD-AD151SEシリーズ

この度は弊社製液晶ディスプレイをお買い上げいただき、誠にありがとうございます。
ご使用前に「本書」をよくお読みいただき、正しいお取り扱いをお願いいたします。

ユーザー登録について

●「IOPortal」で登録できます。 <https://iportal.iodata.jp/>
ユーザー登録に必要なシリアル番号 (S/N) は、本製品の背面のシールに印字された 12 桁の英数字です。

台座を取り付ける

- 1 台座の向きを確認し、平らなところに置く
- 2 液晶側を持ち、台座の穴に前側のツメを入れる
- 3 後ろ側のツメを入れる
⇒「パキッ」と音がして、台座が固定されます。

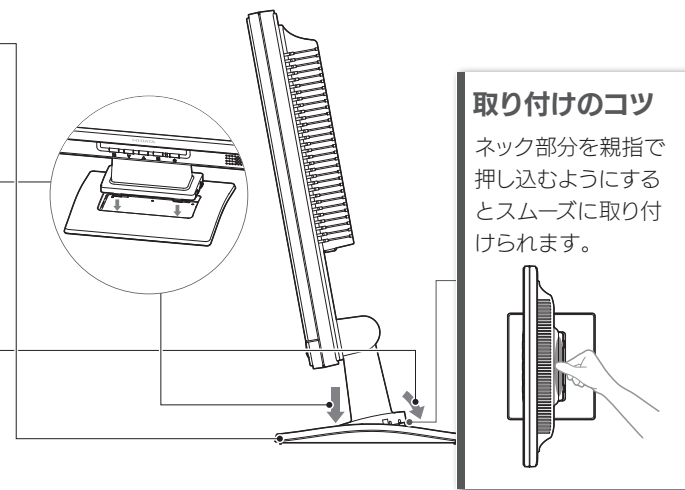

台座取り付け時のご注意

液晶パネルが故障または破損する恐れがあります。
●本製品を床などに落とさない ●パネルを傷つけない
●ディスプレイ部 (表示面) を手で強く押さない

取り外す方法

裏面の【台座を取り外す】をご覧ください。

つなぐ

- 1 本製品とパソコンの電源がオフになっていることを確認する
- 2 本製品とパソコンをつなぐ (1)
※パソコンにDVI端子がある場合は、DVI-Dケーブルでつなぐことをおすすめします。
※コネクタがゆるまないよう、ネジをしっかり締めてください。
- 3 本製品とパソコンをつなぐ (2)
※本製品のスピーカーから音声を出さない場合は、つなぐ必要はありません。
- 4 電源コードを本製品につなぐ
- 5 アースを接続する
- 6 電源プラグをコンセントにつなぐ
- 7 本製品とパソコンの電源をオンにする

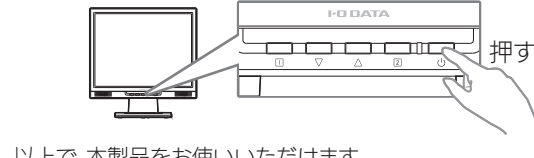

以上で、本製品をお使いいただけます。

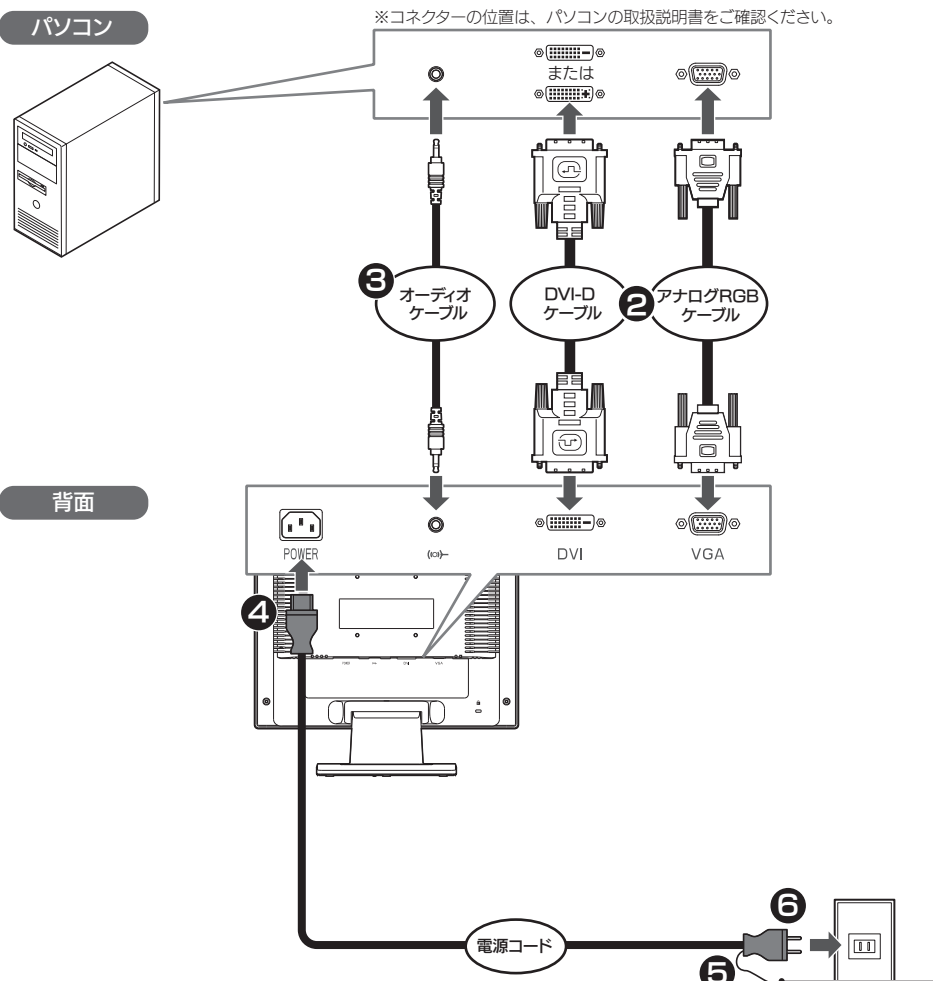

ご注意：アースについては以下を守る

- 必ずアースをつなぐ。アースがつかない状態では万一故障した場合、感電の恐れがあります。
- 電源プラグをコンセントにつなぐ前に、アースをつなぐ。
- アースを外す前に、必ず電源プラグを抜く。
- アースを AC コンセントに挿入、接触させない。火災・感電の原因になります。

各部の名称

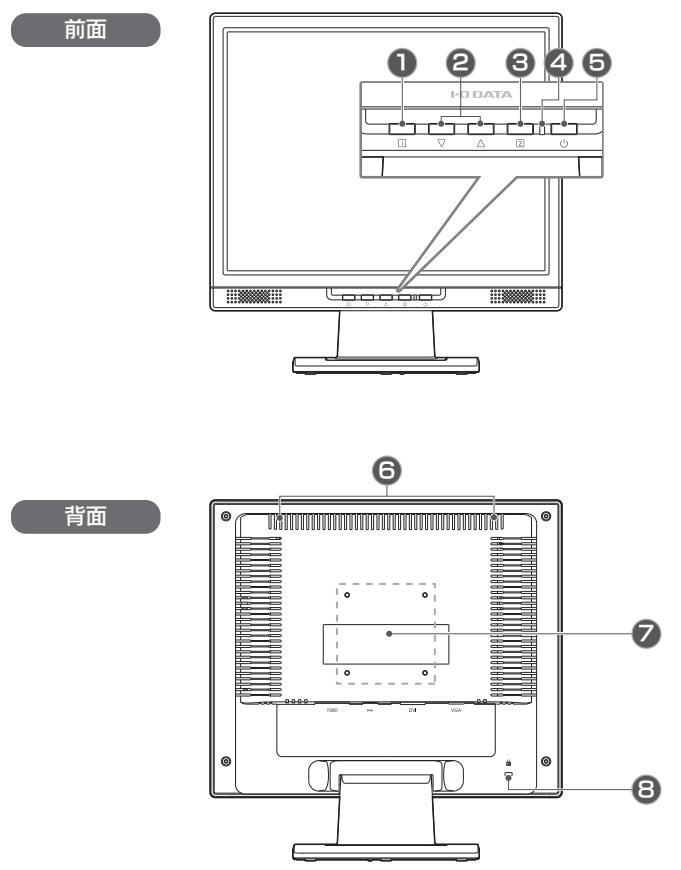

- 1 メインメニューを表示 / キャンセルします。
※設定メニューが表示されていないときに3秒間押し続けると、設定メニューをロック / ロック解除します。
- 2 設定メニュー上で、項目を選んだり、調整値を増減します。
※設定メニューが表示されていないときに押すと、ボリューム・輝度を直接設定できる、ダイレクトメニューを表示します。
- 3 アナログ / デジタル入力の切替や設定メニューの決定などに使います。
※長押し (3 秒) で、映像の位置を自動調整します。(アナログのみ)
- 4 電源ランプ
電源オフ時 : 消灯
電源オン時 : 緑色
節電状態時 : 橙色 または 消灯※
※設定メニュー内の「自動電源オフ」が「手動復帰」または「自動復帰」に設定されている場合は、一定時間信号が入力されないと消灯します。
- 5 電源をオン / オフします。
- 6 スピーカー
音声を出力します。
- 7 VESA ネジ穴
VESA アームなどを取り付けることができます。
- 8 盗難防止ホール
市販のセキュリティケーブルを取り付けることができます。

角度を調整する

後ろに20°の範囲で調整してください。
調整の際は、両手でフレーム部分を持ってください。

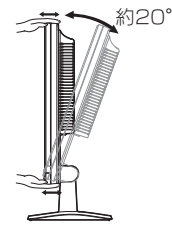

角度調整の際のご注意

- 記載された範囲以上に倒して使わない
本製品が転倒または破損する恐れがあります。
- 手や指をはさまないように気をつける

もっと便利に使う方法を見る

本製品の詳しい情報は、弊社Webページより『画面で見るマニュアル』をご覧ください。
○設定メニューの内容 ○ハードウェア仕様
○VESA 金具の取り付け方 など

<http://www.iodata.jp/r/4811>

安全のために

お使いになる方への危害、財産への損害を未然に防ぎ、安全に正しくお使いいただくための注意事項を記載しています。
ご使用前には、必ず記載事項をお守りください。

- ▼警告および注意表示
- 危険** この表示の注意事項を守らないと、死亡または重傷を負う危険が生じます。
- 警告** この表示の注意事項を守らないと、死亡または重傷を負うことがあります。
- 注意** この表示の注意事項を守らないと、けがをしたり周辺の物品に損害を与えたりすることがあります。
- ▼絵記号の意味
- 禁止**
- 指示を守る**

危険

本製品を修理・分解・改造しない
火災や感電、破裂、やけど、動作不良の原因になります。

警告

雷が降り出したら、本製品や電源コードには触れない
感電の原因になります。

本製品の取り付け、取り外し、移動の際は、必ず先にパソコン本体・周辺機器および本製品の電源を切り、コンセントから電源コードを抜く電源コードを抜かずにおこなうと、感電の原因になります。

本製品をぬらしたり、水気の多い場所で使わない
水や洗剤などが本製品にかかると、隙間からしみ込み、火災・感電の原因になります。
・お風呂場、雨天、降雪中、海洋、水辺でのご使用は、特にご注意ください。
・水の入ったもの (コップ、花瓶など) を上に置かないでください。
・掃除は必ず乾いた布でおこなってください。
・万一、ACアダプターや本製品がぬれてしまった場合は、絶対に使用しないでください。

梱包用のビニール袋や取り外した小さな部品 (ネジなど) を乳幼児の手の届くところに置かない
ビニール袋をかぶったり、小さな部品を誤って飲み込んだりすると、窒息の原因になります。

- 本製品の周辺に放熱を妨げるような物を置かない
火災の原因になります。
- 故障や異常のまま、つながない
本製品に故障や異常がある場合は、必ずつないでいる機器から取り外してください。そのまま使うと、火災・感電・故障の原因になります。
- 液晶パネルから漏れた液体 (液晶) には触れない
液状で液晶パネルの表示面を破壊し、中の液体 (液晶) が漏れた場合は、液体を口にした、吸い込んだり、皮膚につかないようにしてください。万が一、液体が目や口に入った場合は、すぐに水で5分以上洗い、医師の診断を受けてください。また、皮膚や衣服に液体が付着した場合は、すぐにアルコールなどで拭き取り、石鹸で洗い流してください。そのまま放置すると、皮膚や衣服を傷めます。

注意

眼精疲労を防ぐため、以下を守る
ディスプレイを見る作業を続けるときは、作業場を 300 ~ 1000 ルクスの明るさにしてください。
また、連続作業をするときは、1時間に 10 分から 15 分程度の休憩をとってください。長時間ディスプレイを見続けること、眼に疲労が蓄積されます。

電源を入れた状態、おあ向け、横たおし、逆さまにして使わない
内部に熱がこもり、発火の恐れがあります。

ディスプレイの角度や高さ調整時に、指をはさまないように気をつける
けがの原因となります。

電源 (コード・プラグ) について

人が通行するような場所に配線しない
足を引っ掛けると、けがの原因になります。

テーブルタップを使用する時は定格容量以内で使用、たこ足配線はしない
テーブルタップの定格容量 (11500W などの記載) を超過して使用すると、テーブルタップが過熱し、火災の原因になります。

免責事項・規格

- ### ■免責事項について
- 地震、雷などの自然災害、火災、第三者による行為、その他の事故、お客様の故意または過失、誤用、その他異常な条件下での使用により生じた損害に関して、当社は一切責任を負いません。
 - 本製品に付属の取扱説明書の記載内容を守らないことにより生じた損害に関して、当社は一切の責任を負いません。
 - 当社が関与しない接続機器、ソフトウェアなどの意図しない組み合わせによる誤動作やハングアップなどから生じた損害に関して、当社は一切責任を負いません。
 - ・本製品の保証条件は、裏面の「ハードウェア保証規定」をご覧ください。
 - ・本製品の仕様および外観は、改良のため予告なく変更することがあります。

■VCCI 規格について

この装置は、クラスB情報技術装置です。この装置は、家庭環境で使用することを目的としています。この装置がラジオやテレビジョン受信機に近接して使用されると、受信障害を引き起こすことがあります。取扱説明書に従って正しい取り扱いをしてください。
VCCI-B

■J-Moss について

この装置は、「電気・電子機器の特定の化学物質の含有表示方法 (JUS C 0950)」に基づきグリーンマークを表示しております。
化学物質の含有情報は以下をご覧ください。
<http://www.iodata.jp/jmoss/>



見る角度や温度変化によっても色むらや明るさのむらが見える場合があります。これらは、故障あるいは不良ではありません。修理交換の対象とはなりませんので、あらかじめご了承ください。

ハードウェア保証書

（キリトリ線）

型番	LCD-AD151SEシリーズ	ご購入日	
保証期間	ご購入日より 36ヶ月間有効です	住所・店名	
ふりがな		TEL. () -	
お名前		TEL. () -	
客先	〒□□□-□□□□ ご住所		
様			

裏面の「ハードウェア保証規定」をご確認の上、☆印の箇所に書画で明確にご記入ください。
記入漏れがありますと、保証期間内でも無料修理が受けられなくなります。販売店様は販売店でご記入いただくものです。記入がない場合はお買い上げの販売店にお申し出ください。
また、本書は再発行いたしませんので紛失しない様大切に保管してください。

I-O DATA 株式会社 アイ・オー・データ機器

修理の際は、保証書を切り取り製品に同梱するか、本書を製品と一緒に送付してください。

困ったときには

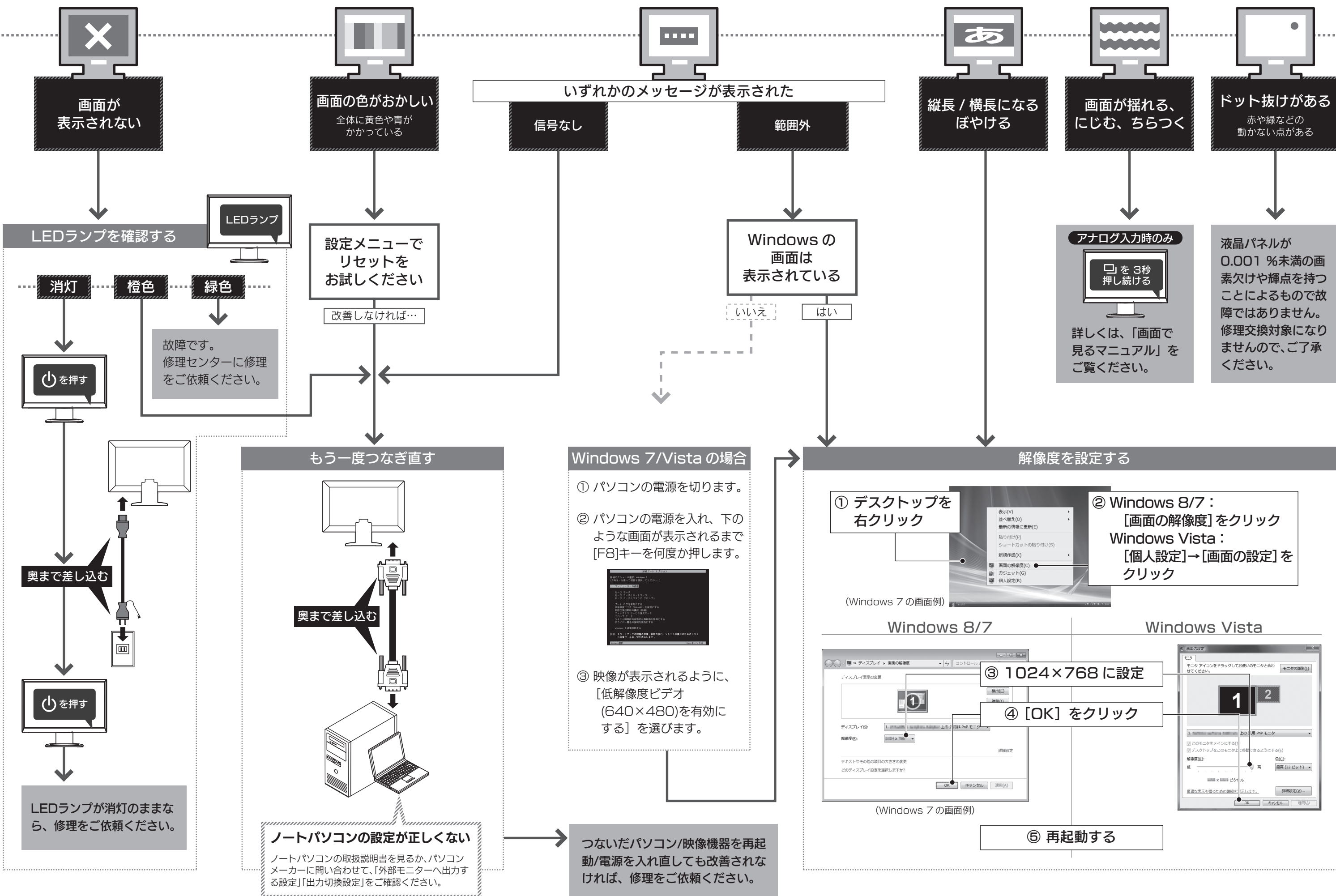

台座を取り外す

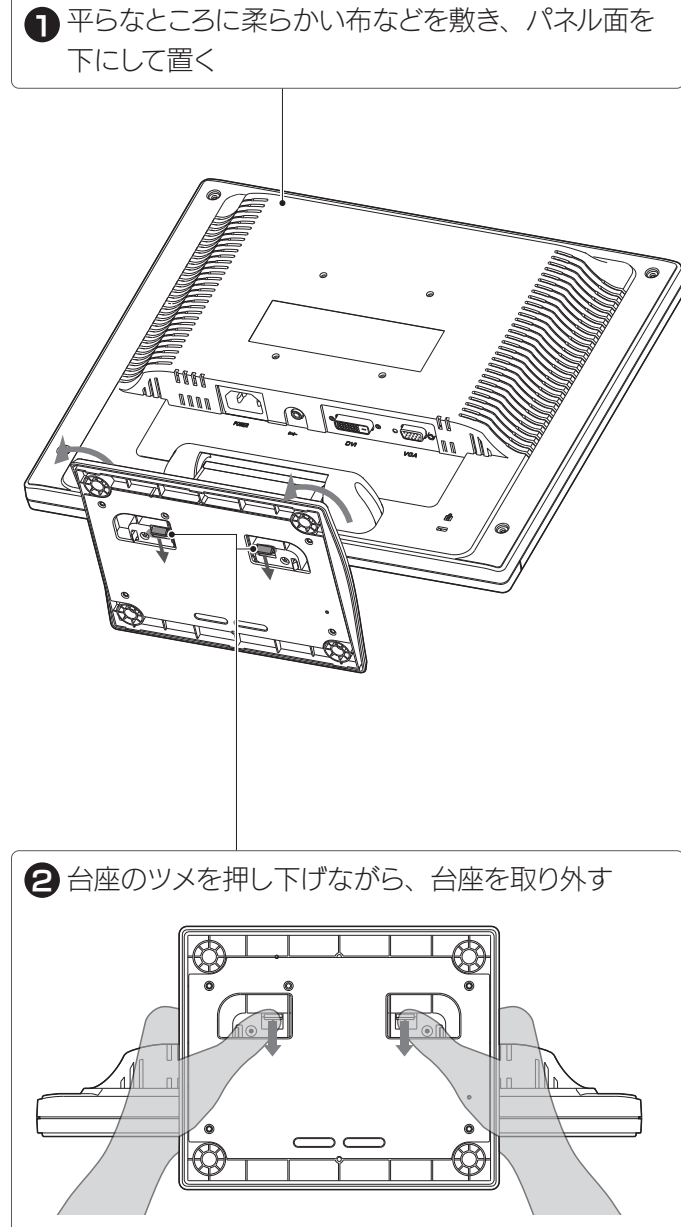

ネック/台座取り外し時のご注意

液晶パネルが故障または破損する恐れがあります。

- 本製品を床などに落とさない
- パネルを傷つけない
- ディスプレイ部(表示面)を手で強く押さない

以上で、ネック/台座の取り外しは完了です。

液晶ディスプレイの回収・リサイクル

弊社では製品のリサイクルの容易さや電力消費の抑制など環境負荷を軽減する製品開発を進めています。液晶ディスプレイ製品の回収・リサイクルにご協力をお願いいたします。

法人のお客様は

弊社では、法人のお客様がご不要になった弊社製液晶ディスプレイ製品の回収・リサイクルのご案内や料金のお見積りをおこなっております。詳細は、下記弊社 Web ページをご覧ください。

■お申し込み窓口
http://www.iodata.jp/recycle_h/

ご家庭でお使いのお客様は

弊社では「資源有効利用促進法」にもとづき、ご家庭で排出される弊社製液晶ディスプレイのリサイクルを実施しています。回収された液晶ディスプレイは、新たな資源として生まれ変わります。この取り組みを通じて、弊社はユーザーの皆様とともに地球環境保全の活動を進めてまいります。弊社が無料で回収・再資源化いたします。お申し込みについては、下記弊社 Web ページをご覧ください。

■お申し込み窓口
http://www.iodata.jp/recycle_k/

アイオー・セーフティ・サービスのご案内

万一の故障時にも安心してご利用いただく為の有償サービスです。優先電話(フリーダイヤル)受付や、故障時のスムーズな代品交換等、各種メニューを取り揃えております。詳細は下記弊社ホームページをご参照ください。

<http://www.iodata.jp/iss/>

※本製品ご購入日から60日以内にお申し込みください。

- 【ご注意】**
- 1) 本製品及び本書は株式会社アイ・オー・データ機器の著作権です。したがって、本製品及び本書の一部または全部を無断で複製、転載、改変することは法律で禁じられています。
 - 2) 本製品は、医療機器、原子力設備や機器、航空宇宙機器、輸送設備や機器、兵器システムなどの人命に関する設備や機器、及び海底中継器、宇宙衛星などの高度な信頼性を必要とする設備や機器としての使用またはこれらに組み込まれた使用は許容されていません。これら、設備や機器、制御システムなど本製品を使用され、本製品の故障により、人命事故、火災事故、社会的な損害などが発生しても、弊社ではいかなる責任も負いかねます。設備や機器、制御システムなどにおいて、冗長設計、火災延焼対策設計、誤動作防止設計など、安全設計に万全を期されるようご注意ください。
 - 3) 本製品は日本国内仕様です。本製品を日本国外で使用された場合、弊社は一切の責任を負いかねます。また、弊社は本製品に限り、日本国外への技術サポート、及びアフターサービス等を行っておりませんので、予めご了承ください。(This product is for use only in Japan. We bear no responsibility for any damages or losses arising from use of, or inability to use, this product outside Japan and provide no technical support or after-service for this product outside Japan.)
 - 4) 本製品は外国為替及び外国貿易法の規定により輸出規制製品に該当する場合があります。国外に持ち出す際には、日本国政府の輸出許可申請などの手続きが必要となる場合があります。
 - 5) 本製品を運用した結果の他への影響については、上記にかかわらず責任を負いかねますのでご了承ください。

- 【商標について】**
- I-O DATAは、株式会社アイ・オー・データ機器の登録商標です。
 - Microsoft、WindowsおよびWindows Vistaは、米国または他国におけるMicrosoft Corporationの登録商標です。
 - Windows 8、7、Vista、XPは、それぞれWindows® 8、Windows® 7、Windows Vista® operating systemの略称として表記されています。
 - Apple、Macintoshは、米国および他の国々で登録されたApple Inc.の商標または登録商標です。
 - HDMI、HDMI ロゴ、およびHigh-Definition Multimedia Interfaceは、HDMI Licensing L.L.C.の商標または登録商標です。
 - その他、一般に会社名、製品名は各社の商標または登録商標です。

アフターサービス

ご提供いただいた個人情報、製品のお問合せなどアフターサービス及び顧客満足度向上のアンケート以外には利用いたしません。また、これらの利用目的の達成に必要な範囲内で業務を委託する場合を除き、お客様の同意なく第三者へ提供、または第三者と共同して利用いたしません。

お問い合わせ

お問い合わせいただく前に、以下をご確認ください

- ? 本書の【困ったときには】を参照
- 📖 本書表面の説明を参考に、『画面で見るマニュアル』を参照
- 🌐 弊社サポートページのQ&Aを参照
➔ <http://www.iodata.jp/support/>

それでも解決できない場合は、サポートセンターへ

電話: 050-3116-3019
※受付時間 9:00~17:00 月~金曜日(祝祭日をのぞく)
FAX: 076-260-3360
インターネット: <http://www.iodata.jp/support/>

＜ご用意いただく情報＞
製品情報(製品名、シリアル番号など)、パソコンや接続機器の情報(型番、OSなど)

修理

修理を依頼される場合は、以下の要領でお送りください。

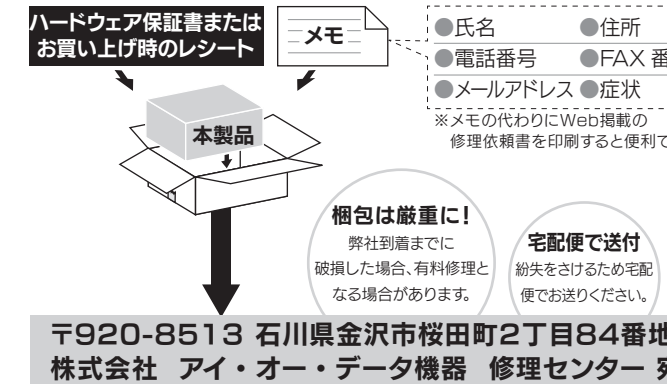

- 送料は、発送時はお客様ご負担、返送時は弊社負担とさせていただきます。
- 有料修理となった場合は先に見積をご案内いたします。(見積無料)金額のご了承をいただいております。修理をおこないます。
- お客様が貼られたシール等は、修理時に失われる場合があります。
- 保証内容については、ハードウェア保証規定に記載されています。
- 修理品をお送りになる前に製品名とシリアル番号(S/N)を控えてお送りください。

修理について詳しくは… <http://www.iodata.jp/support/after/>

ハードウェア保証規定

弊社のハードウェア保証は、「ハードウェア保証規定(以下「本保証規定」といいます。))に明示した条件のもとにおいて、アフターサービスとして、弊社製品(以下「本製品」といいます。))の無料での修理または交換をお約束するものです。

- | | |
|----------------|-----------------|
| 1 保証内容 | 4 修理 |
| 2 保証対象 | 5 免責 |
| 3 保証対象外 | 6 保証有効範囲 |